

Vrták dvouступňový

Vyplní TGS: ČÍSLO OBJEDNÁVKY TGS-B

ZÁKAZNÍK

Firma
Adresa
Tel:
Email:
Obchodní zástupce

DODAVATEL

TGS nástroje-stroje-technologické služby s.r.o.
Plzeňská 610, 338 05 Mýto
+420 371 751 830 | tgs@tgs.cz

Specifikace nástroje

Obráběný materiál

Typ stroje

| Počet ks | Počet břitů | Typ stopky | Válcová | Weldon | Whistle-notch | Chlazení |
|------------------|-------------|---------------------------|---------|--------------------------------|---------------|----------|
| Průměr stopky | D1 | Celková délka nástroje | L1 | Vrcholový úhel špičky nástroje | Úhel | |
| Průměr 1. stupně | D2 | Délka 1. stupně od špičky | L2 | Vrcholový úhel 1. stupně | Úhel1 | |
| Tolerance | D2 | Délka 2. stupně od špičky | L3 | Vrcholový úhel 2. stupně | Úhel 2 | |
| Průměr 2. stupně | D3 | | | | | |
| Tolerance | D3 | | | | | |

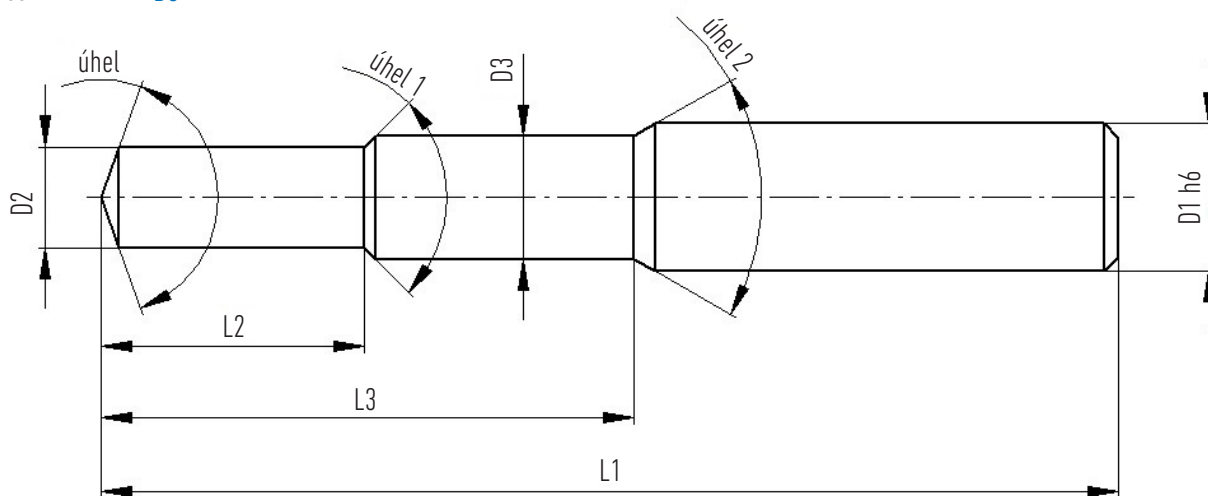

Dne:

Zákazník:

