

Rohová fréza F9952

HRUBOVACÍ / TŘÍBŘITÁ

- šroubovice 45°
- délka bříty 2xD
- odlehčení do 3xD
- rohové sražení 45°
- bez povlaku

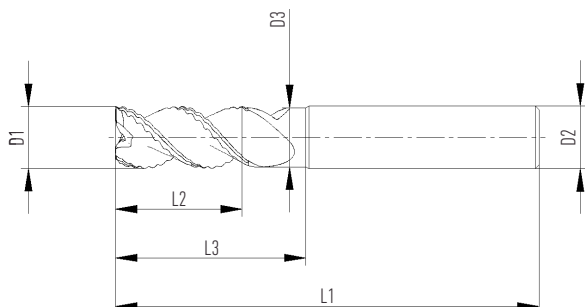
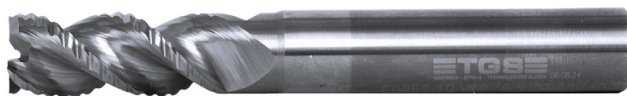

Válcové provedení

Objednací číslo	Rozměry (mm)						
	D1	D2	D3	L1	L2	L3	Z
F9952.5.V6/4,7.57.12/18.Z3	5	6	4,7	57	12	18	3
F9952.6.V6/5,7.57.14/20.Z3	6	6	5,7	57	14	20	3
F9952.8.V8/7,6.63.18/25.Z3	8	8	7,6	63	18	25	3
F9952.10.V10/9,5.72.22/30.Z3	10	10	9,5	72	22	30	3
F9952.12.V12/11,5.83.26/36.Z3	12	12	11,5	83	26	36	3
F9952.14.V14/13,4.83.26/36.Z3	14	14	13,4	83	26	36	3
F9952.16.V16/15,4.92.34/42.Z3	16	16	15,4	92	34	42	3
F9952.20.V20/19,3.104.41/52.Z3	20	20	19,3	104	41	52	3

Doporučené řezné podmínky

ISO	Pevnost (N/mm ²) Zástupce mat.	Ap (mm)	Ae (mm)	Vc (m/min.)	Posuv fz (mm/zub) podle průměru frézy							
					5	6	8	10	12	14	16	20
N	Hliníkové slitiny < 9 % Si	Dx2	Dx0,5	900	0,110	0,120	0,120	0,150	0,170	0,180	0,200	0,230
		Dx2	Dx1	700	0,110	0,120	0,120	0,150	0,170	0,180	0,200	0,230
		Rampování 10°		600	0,070	0,070	0,075	0,085	0,092	0,105	0,115	0,120
	Hliníkové slitiny > 9 % Si	Dx2	Dx0,5	600	0,110	0,120	0,120	0,150	0,170	0,180	0,200	0,230
		Dx2	Dx1	500	0,110	0,120	0,120	0,150	0,170	0,180	0,200	0,230
		Rampování 10°		400	0,070	0,070	0,075	0,085	0,092	0,105	0,115	0,120
Slitiny mědi	Dx2	Dx0,5	500	0,110	0,120	0,120	0,150	0,170	0,180	0,200	0,230	
	Rampování 10°		300	0,070	0,070	0,075	0,085	0,092	0,105	0,115	0,120	

* Při frézování je doporučeno používat chlazení emulzí nebo olejovou mlhou